

Instrucciones de Instalación

Sistema de Juntas: 501-A01

Nota: Verificar que las dimensiones de la apertura estructural y del área de bloqueo cumplan con los datos enviados por el fabricante. Un área secundaria de bloqueo o un "corte de segmento" también es necesario para permitir un movimiento de +/- 100%. Revisar las dimensiones con los datos enviados por el fabricante antes de iniciar la instalación. Si es un ensamblaje clasificado contra incendios, la barrera contra incendios debe ser instalada antes que el Sistema de Juntas Arquitectónicas. Refiérase a las instrucciones de la barrera contra incendios para obtener sus especificaciones de instalación.

Fig 1

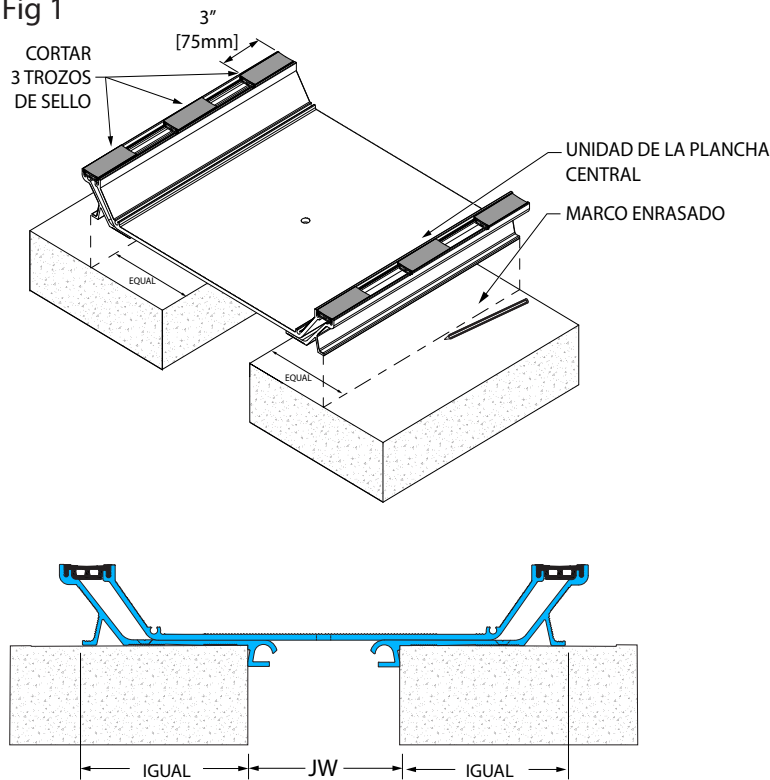

Fig 2



Figura 1

1. Instalar el sistema de juntas arquitectónicas en una superficie nivelada. Para determinar la profundidad del área de bloqueo, restar el grosor del acabado del piso de la altura del marco. Esto puede requerir que deba agregar un compuesto de nivelación para elevar las partes superiores de los marcos.

2. Cortar los elementos de aluminio hasta el largo deseado.

3. Cortar seis tramos largos de 3" [75mm] del material del sello de compresión. Instalar los sellos dentro de la plancha central y de los marcos enrasados para espaciar los marcos correctamente.

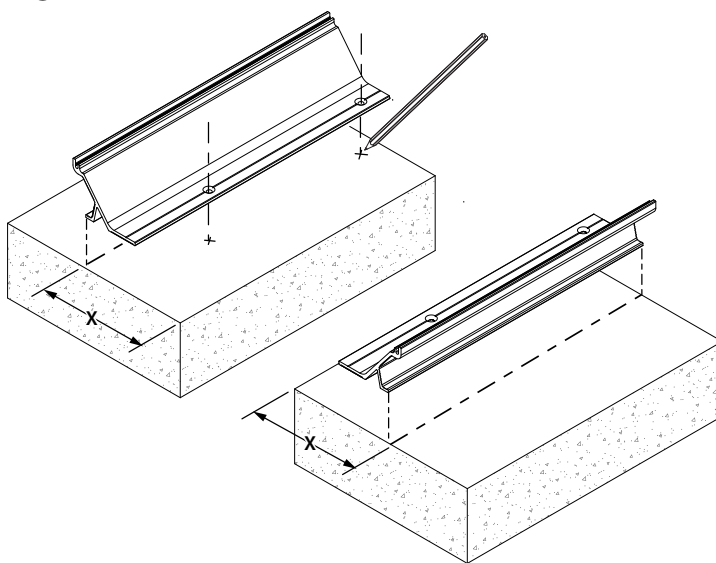
4. Con el sistema de juntas de expansión centrado sobre la junta de expansión, marcar la orilla posterior de los dos marcos.

Figura 2

5. Remover la plancha central y los sellos de los marcos enrasados. Remover la plancha central de los marcos y reposicionar los marcos enrasados, alineándolos a las líneas marcadas, y marcar los lugares para la cerrajería en el hormigón.

6. Remover los marcos del hormigón y taladrar los lugares marcados para los agujeros utilizando una broca de 1/4" [6mm].

IPC.2341/REV5

Línea de Ayuda de Instalaciones • 866.EZINPRO
Inprocorp.com • 800.222.5556 • 262.679.9010
Sede Mundial S80 W18766 Apollo Drive, Muskego, WI 53150 EE.UU.

JOINTMASTER®
EXPANSION JOINT SYSTEMS
A DIVISION OF INPRO®

Instrucciones de Instalación

Sistema de Juntas: 501-A01

Fig 3

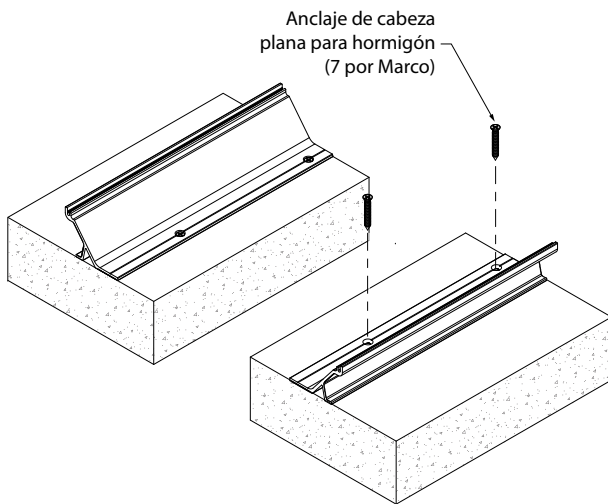

Fig 4

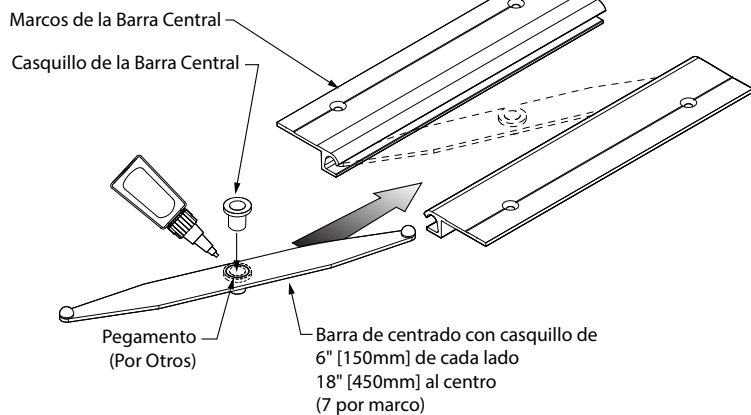

Fig 5



Figura 3

7. Volver a poner los marcos en sus posición y fijar en su lugar utilizando los anclajes de cabeza hexagonal para hormigón y el anclaje de cabeza plana para hormigón (incluidos).

Figura 4

8. Cortar los marcos de las barras de centrado (incluidos) hasta el largo apropiado.

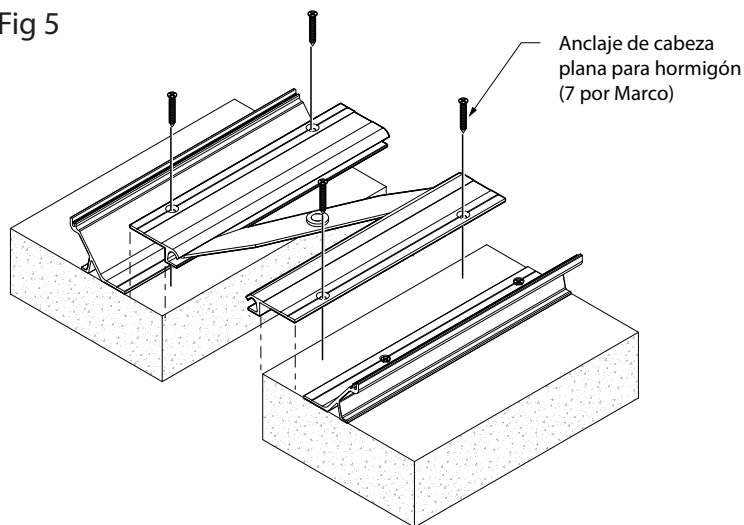
9. Posicionar los marcos de la barra de centrado en la apertura de la junta y utilizar los agujeros pretaladrados para marcar los lugares en donde irá la cerrajería en el hormigón.

10. Remover los marcos y taladrar los lugares marcados para los agujeros utilizando una broca de 1/4" [6mm].

11. Ensamblar los marcos de las barras de centrado con siete barras de centrado por marco. Para cada barra de centrado diagonal, deslizar las puntas con bola de cada barra dentro del canal de cada marco.

12. Adherir (por otros) el buje incluido a la barra de centrado.. Espaciar las barras de centrado uniformemente a lo largo de los marcos, manteniendo las barras a 6" [150mm] de cada una de las orillas. Dejando 18" [450mm] del centro.

Figura 5

13. Volver a poner el ensamblaje del marco en la apertura de la junta e instalar los marcos en su lugar utilizando los anclajes de cabeza plana para hormigón (incluidos).

Instrucciones de Instalación

Sistema de Juntas: 501-A01

Fig 6

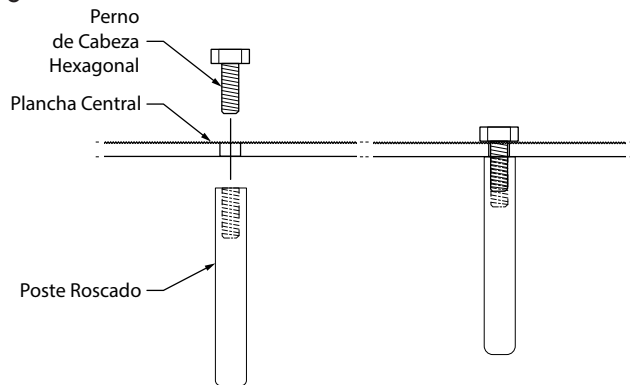

Fig 6a

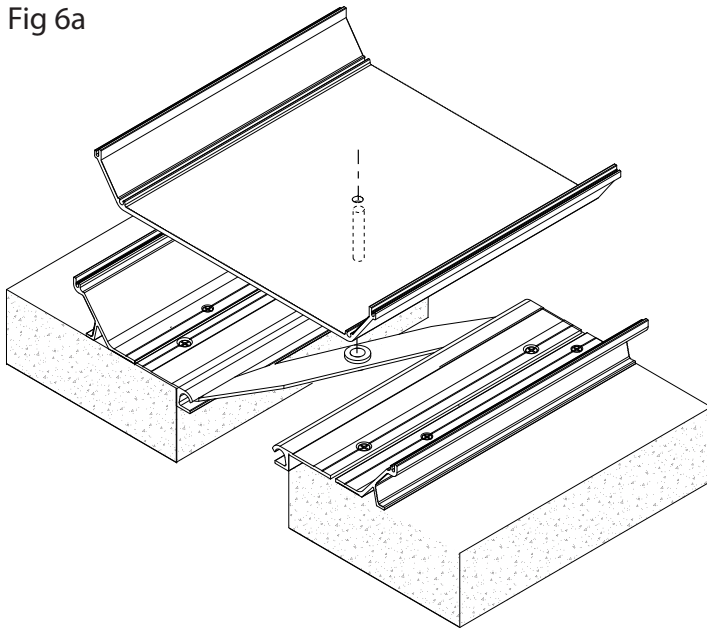

Fig 7



Figura 6

14. Ensamblar la cerrajería de la barra de centrado y la plancha central. Insertar el tornillo de cabeza hexagonal dentro del agujero pretaladrado de la plancha central. Fijar firmemente el poste roscado al perno.

15. Instalar la plancha central. Alinear los postes con los casquillos en las barras de centrado. Y luego insertar los postes dentro de los casquillos (Ver Figura 6a).

Figura 7

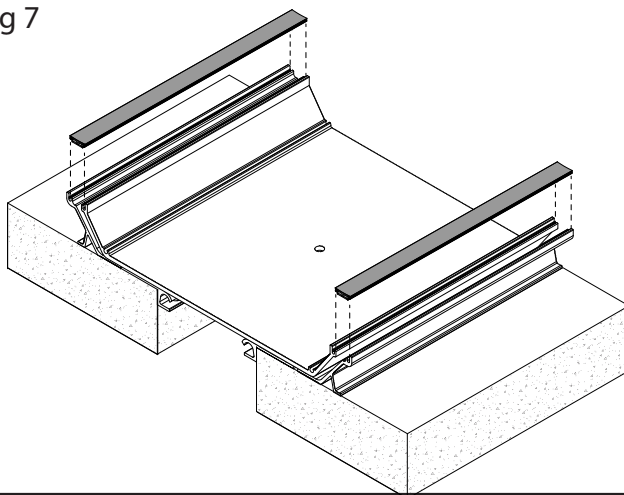
16. Instalar los sellos Santoprene a ambos lados del sistema de juntas de expansión.

Figura 8

17. Instalar el piso acabado. Asegurarse que la superficie superior de la junta de expansión esté protegida de las soluciones industriales de limpieza y otros químicos durante la instalación del piso.

Fig 8

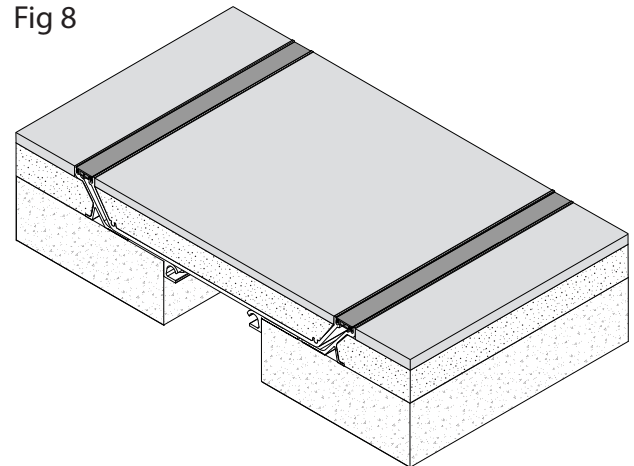

Línea de Ayuda de Instalaciones • 866.EZINPRO
Inprocorp.com • 800.222.5556 • 262.679.9010
Sede Mundial S80 W18766 Apollo Drive, Muskego, WI 53150 EE.UU.

JOINTMASTER®
EXPANSION JOINT SYSTEMS
A DIVISION OF INPRO®