

Instrucciones de Instalación

Sistema de Juntas: 811-A07/A09

Nota: Verifique que la apertura estructural cumpla con las especificaciones del contratista antes de iniciar la instalación. Si es un ensamblaje con clasificación contra incendios, instale la barrera contra incendios antes que el Sistema de Juntas Arquitectónicas. Refiérase a las instrucciones de la barrera contra incendios para obtener sus especificaciones de instalación.

FIG. 1 (811-A07, PARED A PARED MOSTRADO)

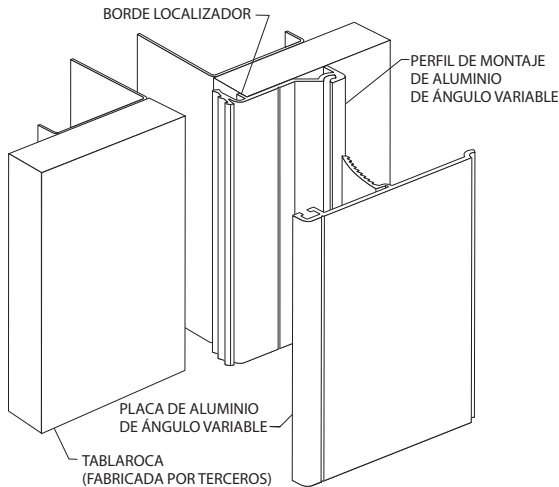

1. Instale el sistema de juntas arquitectónicas en una superficie de pared nivelada. Puede que sea necesario agregar un compuesto por encima de la superficie del sustrato hasta que quede lisa para el montaje.

Figura 1

2. Corte el perfil de aluminio variable y los elementos de la placa hasta el largo deseado.
- 2a. En condiciones de instalación de pared a pared (A07), coloque el perfil de aluminio a un lado de la apertura de la junta con el borde del localizador firmemente contra la cara interior de la junta.

Figura 2

- 2b. En condiciones de instalación de pared a esquina (A09), arme un tramo pequeño 6" [150mm], utilizando el material de los dos elementos. Inserte una pieza de 6" [150mm] de la tapa de vinilo dentro del sujetador localizado en la parte posterior de la placa.

Empezando desde la base de la pared, coloque el tramo del ensamblaje de 6" [150mm] sobre la apertura de la junta de manera que la placa esté nivelada con las dos caras de la pared. Marque el borde exterior del perfil en el sustrato. Repita el proceso a la mitad y en la parte superior de la pared. Conecte todas las marcas.

3. Alinee el nivel del perfil de montaje. Sujete con tornillos autorroscantes de chapa JK060 a aproximadamente 18" [457mm] del centro, comenzando a 6" [150mm] de cada extremo.

FIG. 2 (811-A09, PARED A ESQUINA MOSTRADO)

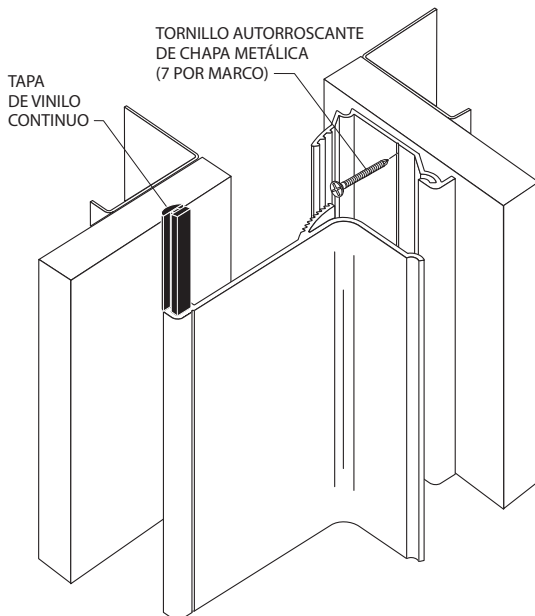

IPC.1901/REV.2

Línea de Ayuda de Instalaciones • 866.EZINPRO
Inprocorp.com • 800.222.5556 • 262.679.9010
Sede Mundial S80 W18766 Apollo Drive, Muskego, WI 53150 USA

JOINTMASTER®
EXPANSION JOINT SYSTEMS
A DIVISION OF INPRO®

Instrucciones de Instalación

Sistema de Juntas: 811-A07/A09

Nota: Verifique que la apertura estructural cumpla con las especificaciones del contratista antes de iniciar la instalación. Si es un ensamblaje con clasificación contra incendios, instale la barrera contra incendios antes que el Sistema de Juntas Arquitectónicas. Refiérase a las instrucciones de la barrera contra incendios para obtener sus especificaciones de instalación.

FIG. 3



Figura 3

4. Corte la tapa del mismo largo que la placa y deslícela en el sujetador localizado en la parte posterior.
5. Inserte el borde curvo de la placa en la ranura correspondiente del perfil de montaje. Utilizando presión uniforme, rote la placa hacia la cara de la pared hasta que los dientes se engranen en el perfil.
6. Presione el centro de la placa firmemente contra la pared, aplicando presión uniforme hasta que la tapa esté apoyada ajustadamente contra la pared y la placa esté al nivel deseado.

Figura 4

7. Limpie las superficies expuestas con un limpiador libre de solventes como "409", según se necesite.

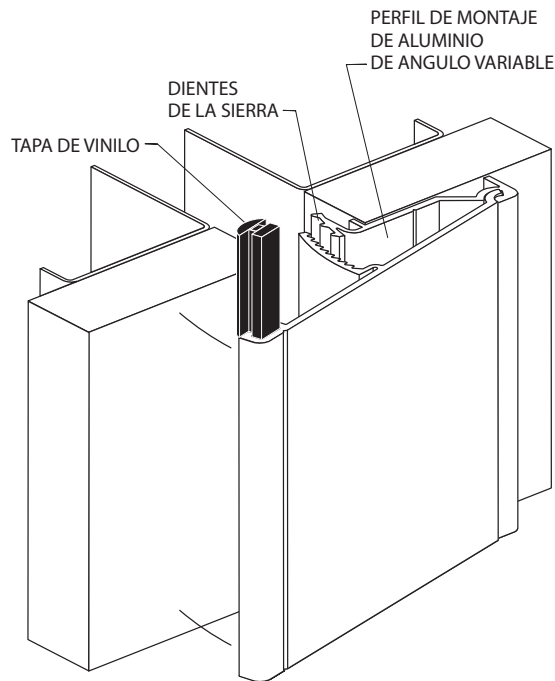
FIG. 4 (811-A07, PARED A PARED INSTALACIÓN COMPLETADA)

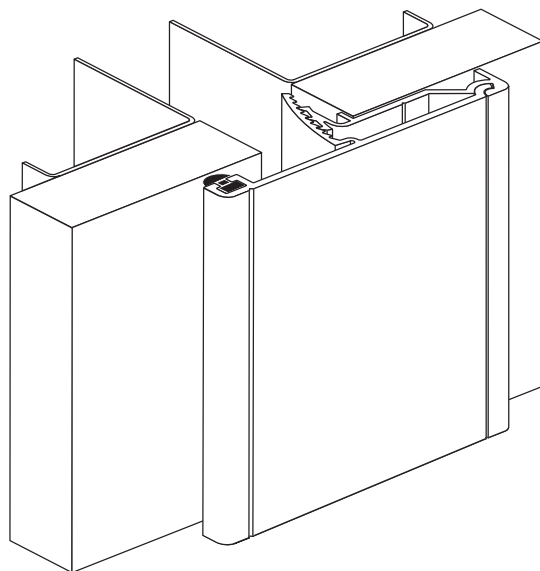

(811-A09, PARED A ESQUINA INSTALACIÓN COMPLETADA)

