

# Riel Suspending OptiTrac®

## Instrucciones de Instalación

**Nota: Verifique que el techo falso esté instalado y esté funcionando apropiadamente antes de instalar el riel.**

FIG. 1

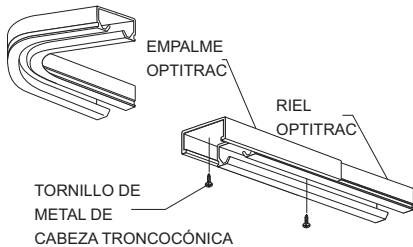

FIG. 2

RIEL SUSPENDIDO OPTITRAC

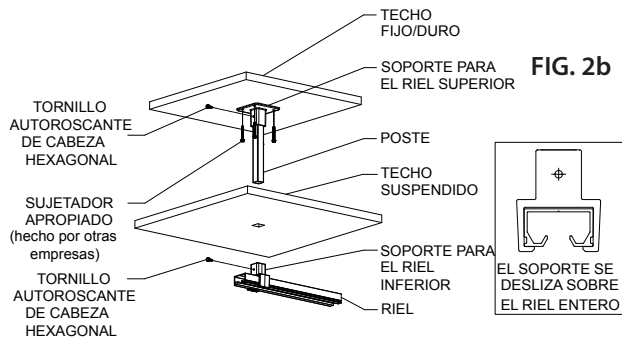
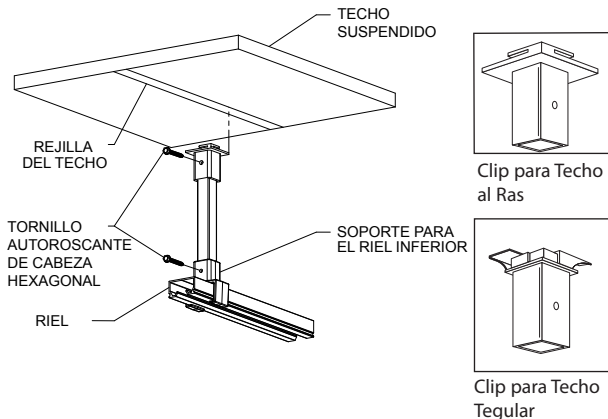

FIG. 2b



FIG. 3



1. Coloque las secciones de riel sobre el piso. Una las secciones curvas con las rectas con un empalme. Recorte las secciones del riel según sea necesario de acuerdo a la configuración. VER FIG. 1

### Montaje a un techo fijo/duro. VER FIG. 2

- A1. Sujete el soporte superior al techo fijo con los sujetadores apropiados para el sustrato. Coloque los soportes de apoyo en los empalmes y a cada dos pies.
- A2. Corte los postes a los largos apropiados y sujételos al soporte superior con un tornillo de cabeza hexagonal por cada soporte. Si está atravesando las losas del techo, corte agujeros cuadrados en las losas en donde se colocarán los postes.
- A3. Deslice los soportes inferiores sobre el riel. VER FIG. 2b. Posicione los soportes inferiores por debajo de los lugares para los postes y sujete el soporte al poste.
- A4. Si el techo es inclinado, utilice soportes para techo inclinado.

- A5. Sujete el soporte en L en donde el riel se una a la pared. Taladre agujeros en el soporte en L y sujételo a la pared con dos tornillos de chapa #10 x 1-3/4" y con anclajes de pinza. Fije el riel al soporte en L con un tornillo autorroscante de cabeza hexagonal #8x1/2". VER FIG. 4. (siguiente página).

### Con los clips de soporte sujete a las rejillas del techo en forma suspendida. VER FIG. 3:

- B1. Sujete los clips de soporte a las rejillas del techo poniendo un clip a cada 2 pies. Utilice los clips enrasados para las losas de techo al ras y clips tegulares para las losas de techo con bordes tegulares.
- B2. Corte el poste al largo apropiado y sujételo a los clips para techo.
- B3. Atornille el portador del riel inferior al poste.
- B4. Sujete el ensamblaje del riel al portador inferior del riel sobre el poste.
- B5. Sujete el soporte en L en donde el riel se una a la pared. Taladre agujeros en el soporte en L y sujételo a la pared con dos tornillos de chapa #10 x 1-3/4" y con anclajes de pinza. Fije el riel al soporte en L con un tornillo autorroscante de cabeza hexagonal #8x1/2". VER FIG. 4. (siguiente página).

IPC.1768/REV.1

# Riel Suspendido OptiTrac®

## Instrucciones de Instalación

FIG. 4

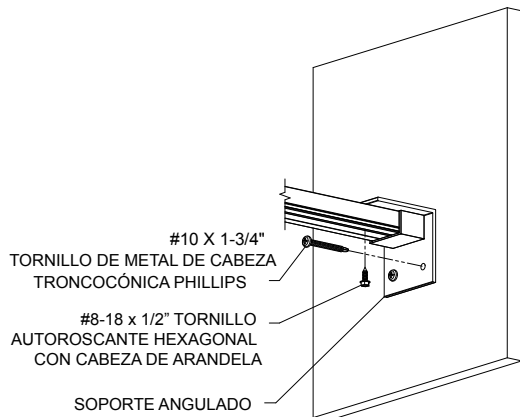

FIG. 5

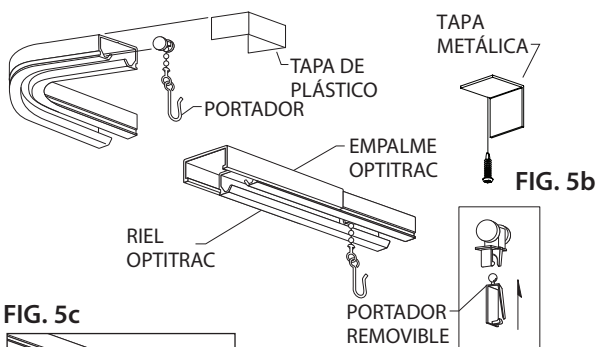

FIG. 5c

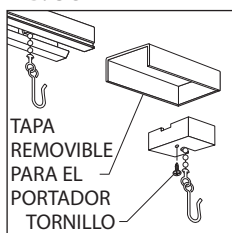
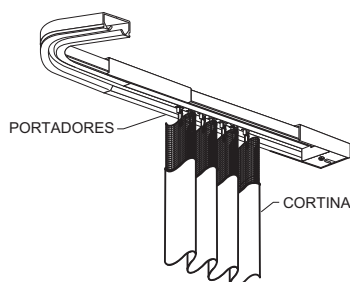

FIG. 6



3. Deslice los portadores en el riel removiendo el tornillo que está sujetando el tapón interior de la tapa removible del portador y jale el tapón interior hasta sacarlo. Deslice los portadores en el riel. Reemplace el tapón interior y el tornillo. Si está utilizando tapas plásticas o metálicas, coloque la tapa después de instalar los portadores. VER FIG. 5. Si está utilizando el portador removible: VER FIG. 5b

3a1. Encaje el portador en el sistema.

3a2. Instale los ganchos en los arandelas de la cortina. Verifique que los portadores estén seguros en su lugar.

3a3. Deslice los portadores en el riel. La tapa removible para el portador también puede ser utilizada para sujetar un extremo de la cortina en su lugar. VER FIG. 5c

Para hacer esto, remueva el tornillo que está sujetando el tapón interior de la tapa removible del portador y jale el tapón interior hasta sacarlo. Coloque un portador de cadena de cuentas en el tapón interior con el gancho y la cadena colgando desde la ranura angosta. Inserte el tapón interior otra vez en la tapa removible y asegúrelo con el tornillo. Coloque la arandela final de la cortina en el gancho.

4. Sujete las cortinas a los portadores. VER FIG. 6